

# Bytte av drivmotor for belter til minidumper BOB

## Steg 1: Fjern deksel til løpehjulene

Start med å fjerne dekslet til løpehjulene. Denne er festet med to muttere på utsiden, og med to bolter under lastekassen.

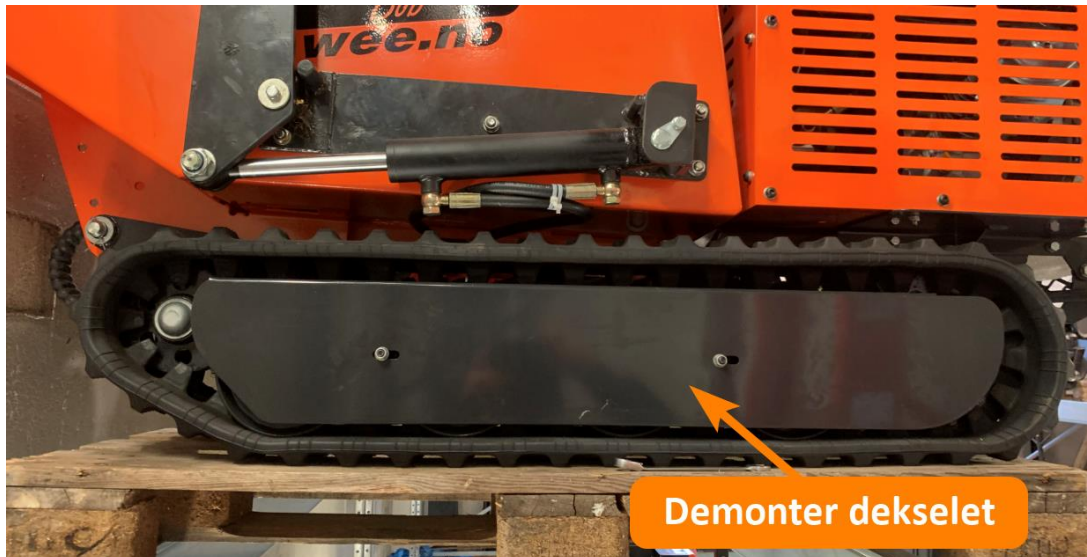

## Steg 2: Løsne og fjern beltet

Løsne begge beltene, og fjern beltet fra løpehjulene på den siden motoren skal byttes. (se eget avsnitt i brukermanualen «Minidumper BOB»)

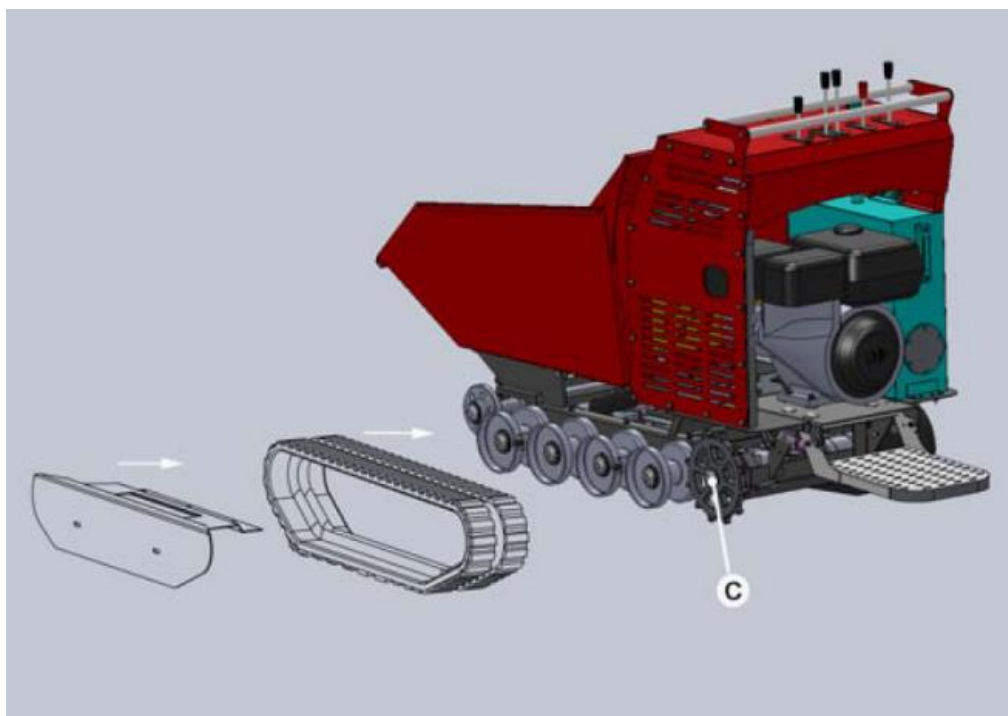

### Steg 3: Fjern tannhjulet

Fjern navkoppen til tannhjulet som drivmotoren er festet til. Løsne bolten, slik at tannhjulet kan fjernes fra akseltappen til drivmotoren.

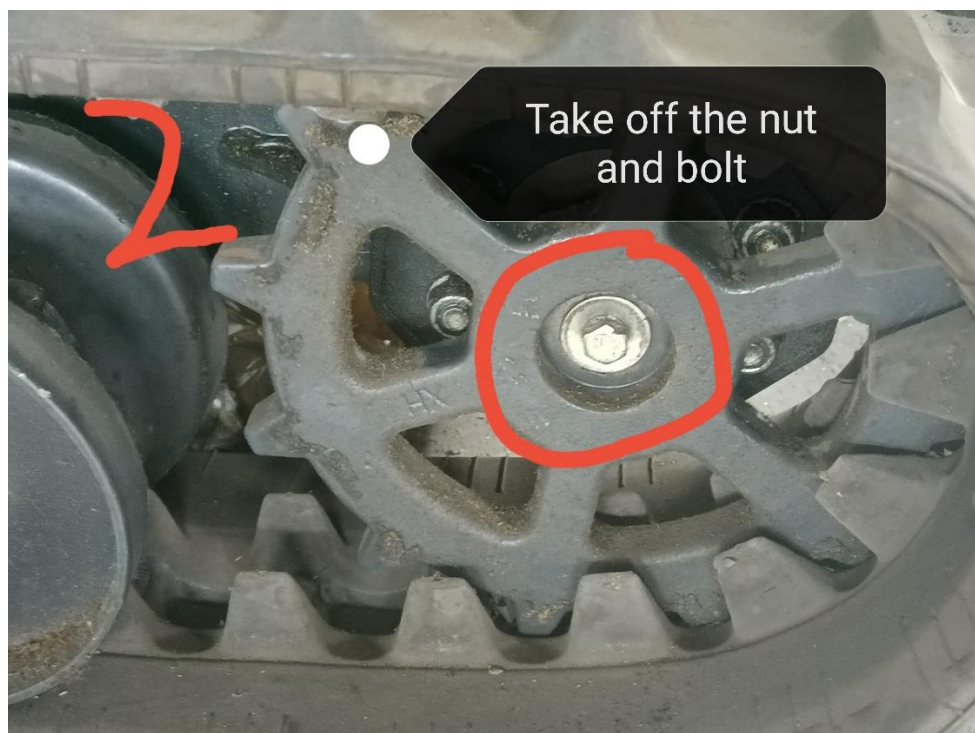

### Steg 4: Tøm hydraulikkoljetanken

Tøm hydraulikkoljetanken for hydraulikkolje.



### Steg 5: Merk og demonter hydraulikkslangene

Merk hydraulikkslangene som er festet til drivmotoren, og deretter løsne hydraulikkslangene.

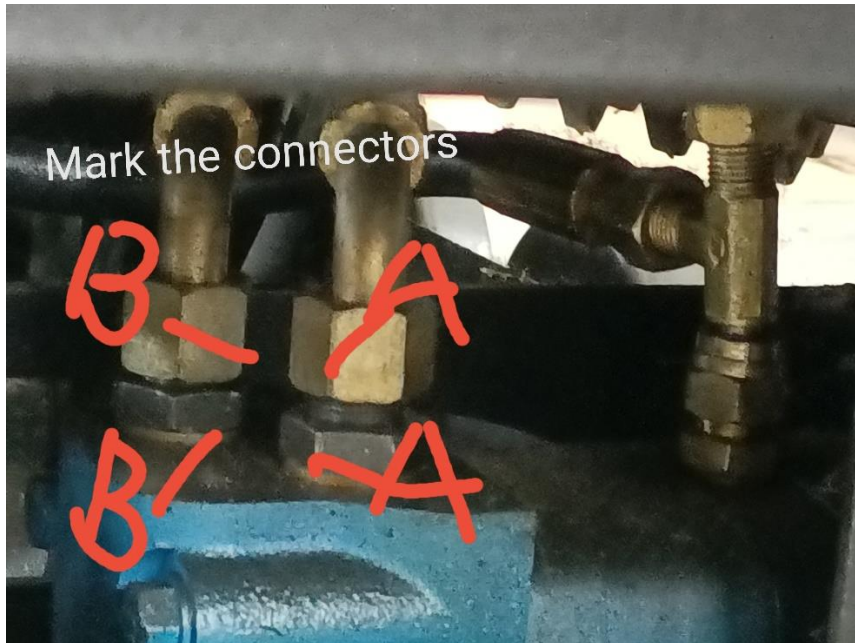

### Steg 6: Demonter sandwich-platen

Fjern sandwich-platen som er montert til drivmotoren. Sandwich-platen holdes av to unbrako-bolter på oppsiden av platen.

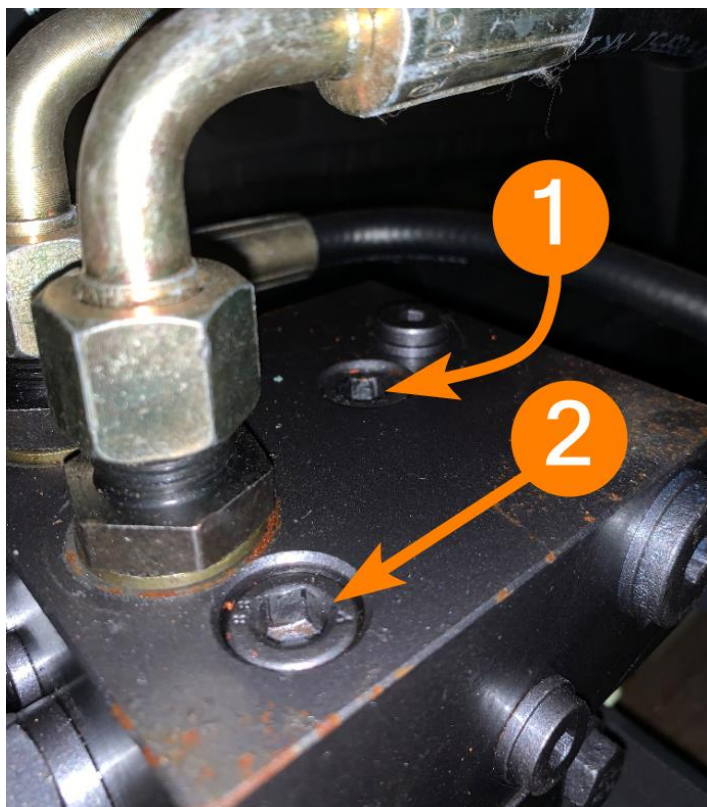



## Steg 7: Løsne drivmotoren fra rammen

Løsne de 4 muttrene som holder drivmotoren festet i rammen til minidumperen. Hold igjen på unbrakohodet på motsatt side, da det er mulighet for at bolten spinner, dersom man kun skrur på mutteren.



Drivmotoren er nå løs fra rammen til minidumperen. Dra drivmotoren bakover mot motsatt drivmotor, og vinkle drivmotoren oppover, slik at man får ut drivmotoren.

## Steg 8: Monter ny drivmotor

- Sett den nye drivmotoren inn på samme måte, som man fjernet den gamle.
- Fest de 4 unbrakoboltene med de 4 låsemuttrene, slik at drivmotoren blir festet til rammen.
- Monter tilbake sandwich-platen og fest hydraulikkslangene. Pass på at hydraulikkslangene monteres tilbake i riktig posisjon. Bruk merkingen som ble gjort i steg 5.
- Monter tilbake tannhjulet, og stram til bolten, slik at tannhjulet er korrekt festet til drivmotorens akslingstapp. Sett tilbake navkoppen.

- Monter tilbake beltet, og stram opp begge beltene (se eget avsnitt i brukermanualen «Minidumper BOB»). Fest beskyttelsesdekselet til løpehjulene.
- Fyll opp hydraulikkoljetanken med hydraulikkolje.

### **Steg 9: Luftbobler i hydraulikksystemet**

Løft opp minidumperen, slik at beltene ikke berører bakken. Kjør beltene med lav fart fremover og bakover for å fjerne luftbobler som har dannet seg på innsiden av hydraulikkoljesystemet etter bytte av hydraulikkomponent. Etter at minidumperen er plassert med beltene på bakken igjen, skal man betjene de andre hydraulikkspakene, slik at all luft fra systemet forsvinner.

### **Steg 10: Justering av drivmotorene**

Dersom man opplever at dumperen ikke kjøres i en rett linje, når man kjører med lik fart på begge beltene fremover/bakover, må man kontrollere spennet på beltene. Kontroller at beltene er strammet likt. Dersom beltene er strammet opp like mye, må man justere på drivmotoren til beltet, som har skyld i at dumperen kjøres skjevt. For å justere drivmotoren følger man prosedyren vist på bildet på neste side.

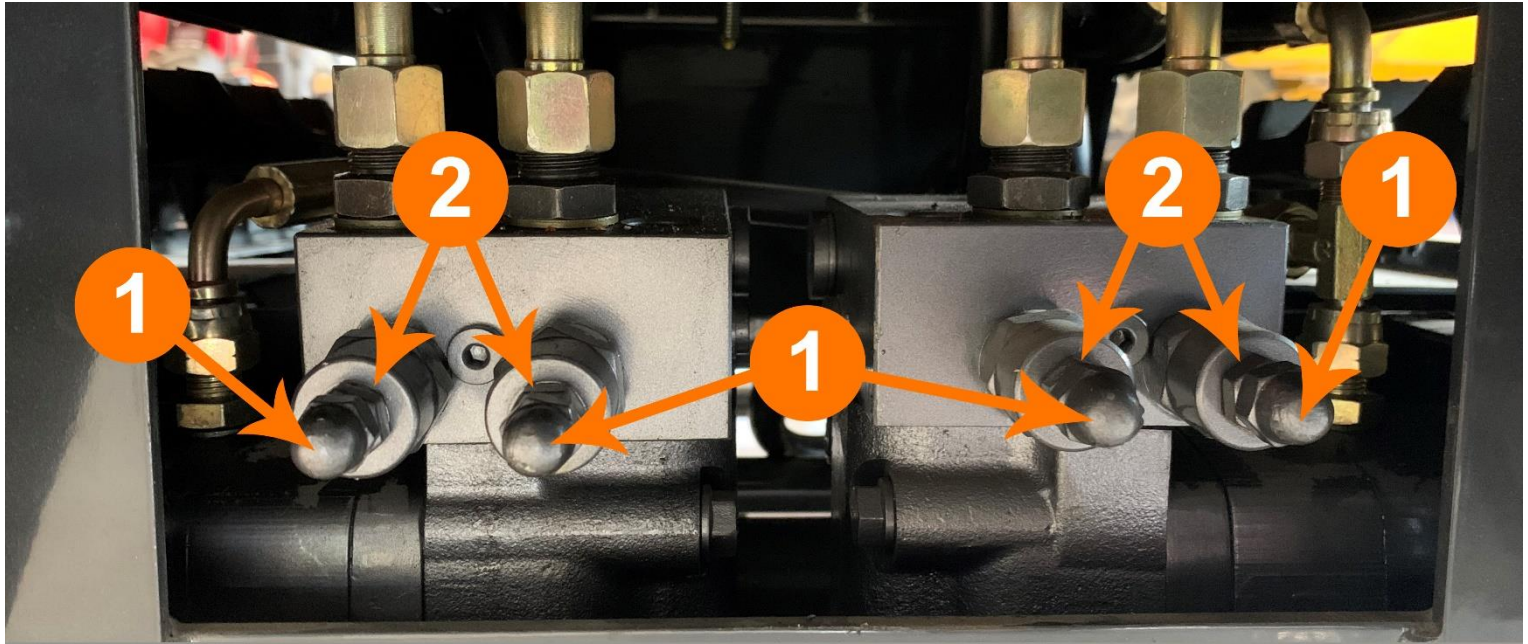

## Hvordan justere hydraulikkmotoren

1. Løsne og ta bort mutter nr. 1.
2. Løsne mutter nr. 2, mens man holder igjen på unbrakoskruen (unbrakoskruen er gjemt under mutter nr. 1).
3. Juster på unbrakoskruen.
4. Når justeringen er ferdig, holder man igjen på unbrakoskruen og strammer til mutter nr. 2.
5. Kontroller at minidumperen kjøres rett frem og rett bak.
- Gjennomgå steg 2 - 4 dersom videre justering er nødvendig.
6. Monter tilbake og stram til mutter nr. 1

Sett fra siden

